

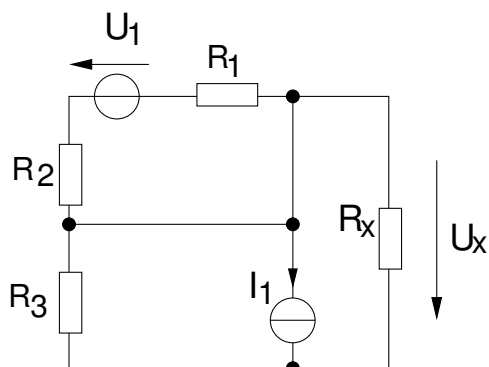

Aufgabe 1) Netzwerkberechnung.



Es gelten folgende Werte:

$$R_1 = 500 \, \Omega$$

$$R_2 = 500 \, \Omega$$

$$R_3 = 500 \, \Omega$$

$$R_x = 500 \, \Omega$$

$$U_1 = 1 \, \text{V}$$

$$I_1 = \frac{U_1}{R_1}$$

Abbildung 1: Netzwerk und Werte

Gegeben ist das Netzwerk in Abbildung 1.

1. Ermitteln Sie die Spannung U_x über dem Widerstand R_x .
Hinweis: Die Schaltung lässt sich vor der Berechnung stark vereinfachen.

2. Welchen Wert besitzt die Verlustleistung der Schaltung?

Aufgabe 2) Netzwerkberechnung.



Abbildung 2: Netzwerk zur Berechnung.

Gegeben ist das Netzwerk in Abbildung 2. Ermitteln Sie mit einem Verfahren Ihrer Wahl den Strom I_3 durch die Impedanz Z_3 . Berücksichtigen Sie dabei, dass gilt: $U_1 = I_1 \cdot Z_1$.
 Hinweis: Das Netzwerk lässt sich durch äquivalente Umformung vereinfachen.

Aufgabe 3) äquivalente Darstellung von Netzwerken.

a) Geben Sie für die beiden folgenden Schaltungen die Impedanz $\underline{Z} = \frac{\underline{U}}{\underline{I}}$ an.

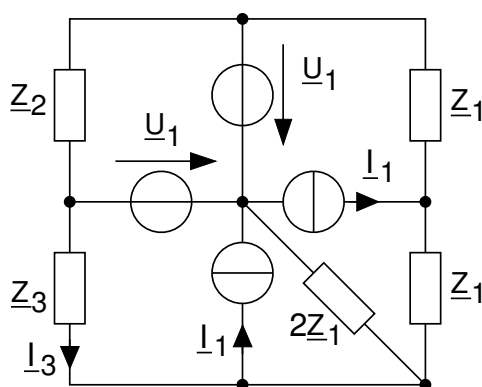
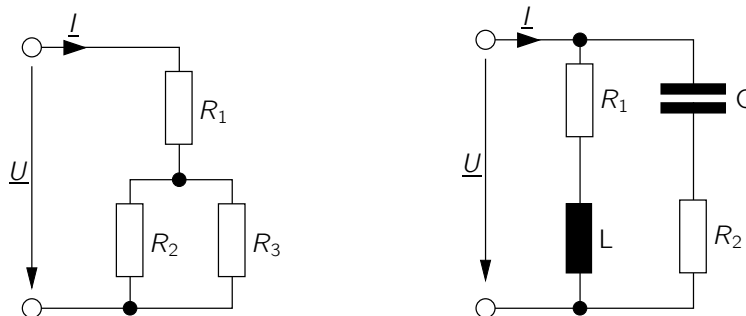

b) Konstruieren Sie Schaltbilder zu den angegebenen Impedanzen und Admittanzen!

$$\underline{Z}_1 = R_1 + R_2$$

$$\underline{Z}_2 = \left(\frac{1}{R_1 + j\omega L} + \frac{1}{R_3 + \frac{1}{G_4}} \right)^{-1}$$

$$\underline{Y}_1 = \left(\frac{1}{G_1 + j\omega C} + R_1 \right)^{-1} + G_3$$

Besprechung dieses Übungsblatts: 04.05.2017, 10:10 - 11:10 Uhr